



Taśma uszczelniająca ePTFE KWO® CellFlon biała – wskazówki montażowe

1. Dobór szerokości taśmy:

a. Kołnierze z przylgą / bez przyłgi:

Dobrać odpowiednią szerokość taśmy z tabeli obok

b. Kołnierze występ/rowek:

Szerokość taśmy powinna być mniejsza lub równa szerokości rowka

Rzeczywista szerokość uszczelnianej powierzchni [mm]	Zalecana szerokość taśmy KWO® Universal F / F Premium [mm]
<20	9
20 - 30	14
>30	19

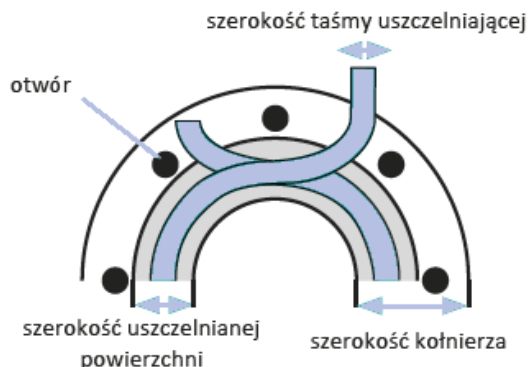

Uwaga: Naciski powierzchniowe

W celu uzyskania wymaganej szczelności połączenia zaleca się obliczenie momentów dokręcających. W przypadku wątpliwości prosimy o kontakt z działem technicznym

2. Montaż:

2.1 Montaż taśmy o szerokości 9 mm

a) Przygotowanie kołnierzy

- Rozsunąć kołnierze na odległość min 15 cm
- Uszczelniane powierzchnie oczyścić z pozostałości i skontrolować, czy nie ma uszkodzeń

b) Umocowanie taśmy uszczelniającej

- Taśmę chroniącą warstwę klejącą zdjąć na taką długość, aby taśma mogła być naklejona ruchem ciągłym. Zabrudzenie warstwy klejącej może spowodować przemieszczenie taśmy przy montażu kołnierzy
- Początek taśmy umieścić w pobliżu jednego z otworów

c) Zamknięcie taśmy uszczelniającej

- Aby zakończyć montaż uszczelnienia końce taśmy należy nałożyć na siebie przy otworze początkowym
- Uciąć taśmę ok 1 cm poza zakładką. W tym celu można użyć ostrego noża lub nożyc.

Kołnierz standardowy bez przyłgi

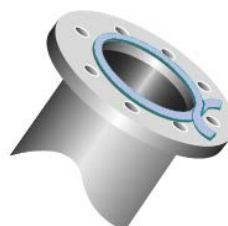

Kołnierz standardowy z przylgą

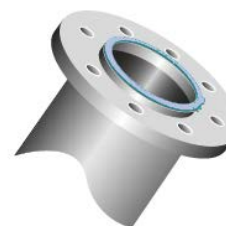

Kołnierze wrażliwe na naprężenia
Opcja 1: zapobiegająca przekoszeniu kołnierzy

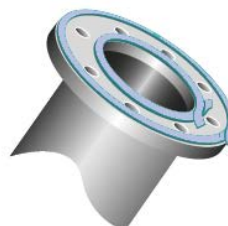

Kołnierze wrażliwe na naprężenia
Opcja 2: minimalizująca przekoszenie kołnierzy

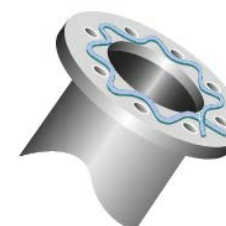

Pokrywy zbiorników

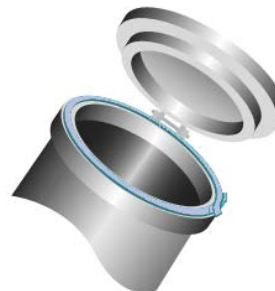

Występ - rowek

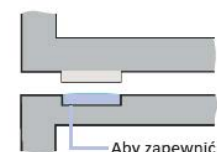

Aby zapewnić szczelność połączenia wysokość występu nie może być mniejsza niż głębokość rowka.

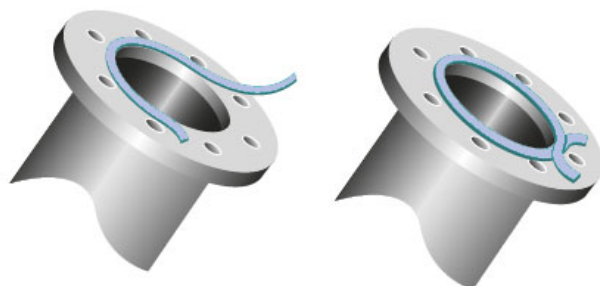

Uwagi ogólne:

Wszystkie informacje techniczne i porady oparte są o dotychczasowe doświadczenia producenta, nie stanowią jednak żadnej gwarancji z naszej strony. Wartości te muszą być każdorazowo sprawdzane przez naszych klientów, ponieważ tylko oni mogą ocenić działanie medium w rzeczywistych warunkach zastosowania



Taśma uszczelniająca ePTFE KWO[®] CellFlon biała – wskazówki montażowe

Uwaga:

Przy taśmach szerokości 14 i 19 mm w wielu przypadkach siła docisku jest niewystarczająca, aby właściwie sprasować miejsce nałożenia taśm. W przypadku wątpliwości zaleca się zastosowanie cięcia ukośnego.

2.2 Montaż taśmy o szerokości 14 i 19 mm (cięcie ukośne)

Procedura jak dla węższych taśm, jednakże z ukosowaniem na końcach

a) Ukosowanie na początku

- Rozwinąć taśmę na długość ok. 0,5 m i przy pomocy ostrego noża przyciąć ukośnie bez uskoku od strony bez warstwy z klejem. Długość ukosowania $l_s = 8-12$ mm pod kątem α ca 15-20°.

b) Zamknięcie taśmy uszczelniającej

- Nałożyć taśmę na uprzednio zukosowany koniec na zakładkę na długość ok. 14 mm
- Zaznaczyć punkty początkowy i końcowy (patrz rys. obok)
- Odciąć nadmiarowy materiał w taki sposób, aby grubość zakładki w najwyższym punkcie była o ca 20% grubsza niż grubość taśmy.

Taśma uszczelniająca

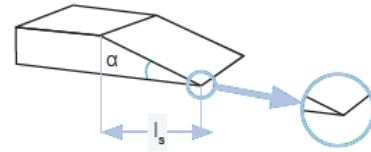

Punkt końcowy (górną warstwę musi pokrywać pełną grubość dolnej)

Punkt początkowy (w połowie zukosowania)

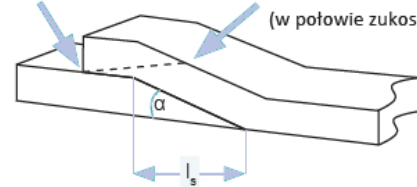

Materiał nadmiarowy

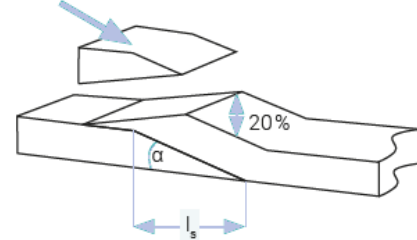

Uwaga:

Przestrzegać zalecanych przez producentów momentów dokręcających.

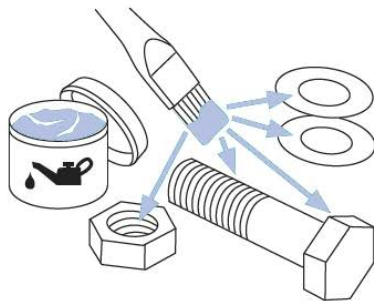

1. Nasmarować wszystkie elementy łączące i mocujące (śruby, nakrętki i podkładki).

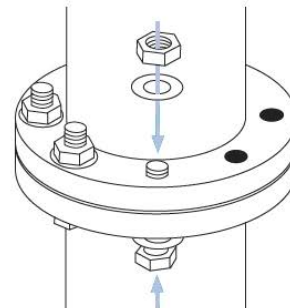

2. Zamontować śruby, podkładki i nakrętki na kołnierzu.



3. Ręcznie dokręcić śruby na krzyż

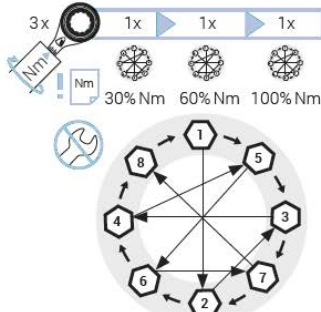

4. Dokręcić śruby za pomocą skalibrowanego klucza dynamometrycznego w trzech etapach:

- pierwszy etap: 30%
- drugi etap: 60%
- trzeci etap 100% wymaganego momentu dokręcającego

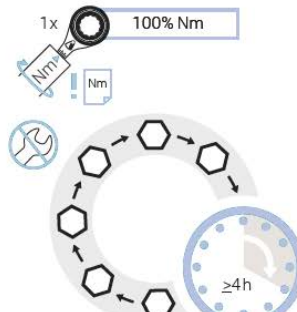

5. Dokręcić śruby na krzyż 100% zalecanego momentu dokręcającego i poczekać 4 godziny.

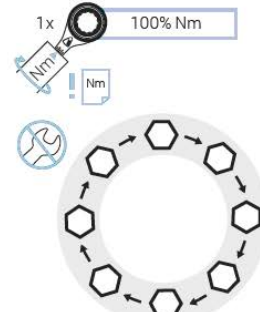

6. Po upływie 4 godzin ponownie dokręcać śruby na krzyż do osiągnięcia wymaganego momentu.

Uwagi ogólne:

Wszystkie informacje techniczne i porady oparte są o dotychczasowe doświadczenia producenta, nie stanowią jednak żadnej gwarancji z naszej strony. Wartości te muszą być każdorazowo sprawdzane przez naszych klientów, ponieważ tylko oni mogą ocenić działanie medium w rzeczywistych warunkach zastosowania