



1.2 Sprzęgła kłowe elastyczne z wkładką elastomerową TSCHAN® TNB BHD - wykonanie z jedną piastą jednoczęściową i jedną piastą dzieloną.

TSCHAN TNB BHD jest elastycznym skrętnie sprzęgłem kłowym z dzieloną piastą, umożliwiającą sprawdzenie kierunku obrotów silnika. Sprzęgło charakteryzuje się bardzo dobrą kompensacją przemieszczeń kątowych, przestrzennych i osiowych oraz zapewnia przeniesienie momentu obrotowego również w przypadku uszkodzenia wkładek. Sposób zabudowy wkładek umożliwia ich wymianę bez przesuwania zasprężonych elementów. Materiał wkładek zapewnia bardzo dobre tłumienie uderzeń i drgań skrętnych a budowa sprzęgła zapewnia bezawaryjną pracę w dowolnym położeniu i kierunku. Piasta dzielona dostępna w wykonaniu lekkim i ciężkim.



Tabela wymiarowa:

T_{KN}	= Nominalny moment obrotowy	C_1	= Długość piasty 1
n_{max}	= Maks. prędkość obrotów	C_2	= Długość piasty 2
NA	= Konstrukcja piasty	L	= Całkowita długość sprzęgła
d_{1kmax}	= Maks. średnica owiercenia piasty 1	L_2	= Długość wybrania piasty 1
d_{2kmax}	= Maks. średnica owiercenia piasty 2	L_3	= Długość wybrania piasty 2
D_1	= Średnica zewnętrzna	E	= Szerokość szczeliny między połówkami sprzęgła
D_2	= Średnica zewnętrzna piasty 1	Gwa	= Waga piasty a
D_4	= Średnica zewnętrzna piasty 2	Gw _{ub}	= Waga sprzęgła z owierceniem wstępnym
D_6	= Średnica		

Symbol	Rozmiar sprzęgła	$T_{KN}^{2)}$	n_{max}	d_{1kmax}	d_{2kmax}	D_1	D_2	D_4	D_6	C_1	C_2	L	L_2	L_3	L_{DD}	E	Gwa	Gw _{ub}
		Nm	1/min	mm														kg
WB0230-A	300	6000	3300	135	110	300	210	170	320	160	160	384	103	139	124	10	51	104
WB0230-B	300	6000	3300	135	135	300	210	200	320	160	186	410	103	165	124	10	51	120
WB0235-A	350	10500	2800	160	120	350	240	180	370	180	180	424	123	159	124	10	74	142
WB0235-B	350	10500	2800	160	170	350	240	250	370	180	231	475	123	210	124	10	74	191
WB0240-A	400	16000	2450	180	140	400	270	210	420	198	190	459	134	167	138	10	107	206
WB0240-B	400	16000	2450	180	190	400	270	280	420	198	239	508	134	216	138	10	107	265
WB0245-A	450	21000	2200	200	170	450	300	250	470	218	200	489	154	177	138	10	141	271
WB0245-B	450	21000	2200	200	205	450	300	300	470	218	239	528	154	216	138	10	141	322
WB0250-A	500	28500	2000	220	180	500	330	270	530	236,5	228	547,5	163,5	199	160	14	188	373
WB0250-B	500	28500	2000	220	225	500	330	330	530	236,5	279	598,5	163,5	250	160	14	188	451
WB0255-A	550	45000	1800	240	200	550	350	280	580	256,5	228	567,5	183,5	199	160	14	234	442
WB0255-B	550	45000	1800	240	240	550	350	350	580	256,5	279	618,5	183,5	250	160	14	234	534
WB0260-A	600	55000	1650	250	235	600	375	330	630	258	258	604	180	229	170	14	286	578
WB0260-B	600	55000	1650	250	265	600	375	385	630	258	299	645	180	270	170	14	286	672
WB0265-A	650	65000	1500	260	250	650	400	350	680	286,5	258	637,5	202,5	225	182	14	357	695
WB0265-B	650	65000	1500	260	265	650	400	385	680	286,5	299	678,5	202,5	266	182	14	357	767
WB0270-A	700	90000	1400	300	260	700	450	370	740	327	298	727	234	263	200	14	494	941
WB0270-B	700	90000	1400	300	310	700	450	450	740	327	345	774	234	310	200	14	494	1105
WB0280-A	800	120000	1200	330	320	800	490	450	840	357	338	797	264	303	200	14	652	1316
WB0280-B	800	120000	1200	330	340	800	490	490	840	357	365	824	264	330	200	14	652	1426
WB0290-A	900	180000	1100	360	340	900	540	480	940	407	338	853	307	297	214	14	906	1695
WB0290-B	900	180000	1100	360	400	900	540	590	940	407	399	914	307	358	214	14	906	2042

Przykład numeru zamówieniowego:

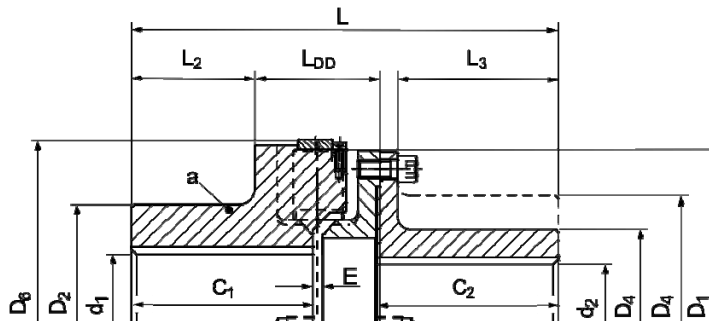
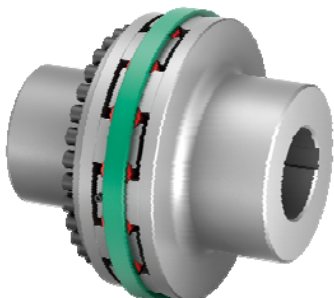
WB0240-B	400	180	170	Pb82	*
Symbol	Wielkość	d1k	d2k	Twardość wkładki	Dalsze informacje *)

08/2018

SPRĘGŁO ELASTYCZNE KŁOWE TSCHAN®