

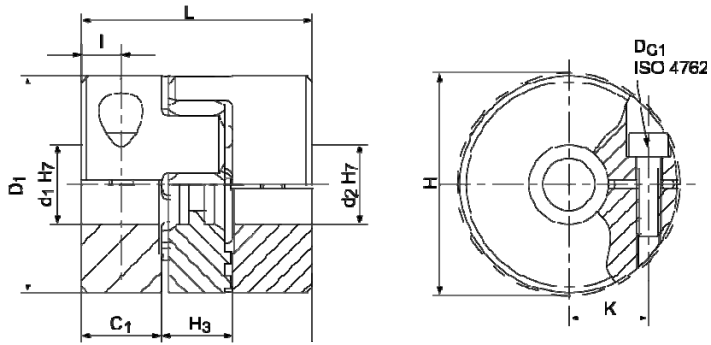

1.4 Bezłuzowe precyzyjne sprzęgła kłowe GERWAH® z wkładką elastomerową typ GWE 5103 (BK/GS) – miniaturowe precyzyjne sprzęgło kłowe, o krótszej długości zabudowy, z piastami zaciskowymi z pojedynczym przecięciem

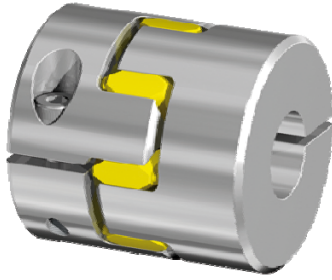

Dane techniczne:

Rozmiar sprzęgła			7	9	12	14	19	24	28	38	42
Moment obrotowy znamionowy	(Nm)	T _{KN}	1,2	3	5	12,5	17	60	160	325	450
Moment bezwładności *	(10 ⁻³ Kgm ²)	J	0,0001	0,0002	0,00223	0,006	0,029	0,121	0,236	0,797	1,779
Moment dokręcania śrub	(Nm)	M _A	0,35	0,75	1,5	5	10	18	36	84	84
Waga	(kg)	m	0,006	0,019	0,023	0,049	0,12	0,28	0,355	0,85	1,5
Max. prędkość obrotowa	(min ⁻¹)	n _{max}	27000	19000	15000	13000	10000	7000	6000	5000	4000
Standardowa twardość wkładki wg Shore'a			92 SH A (żółty)				98 SH A (czerwony)				
Materiał piast			aluminium								

*) Wartość momentu bezwładności oraz wagę podano dla największych średnic wewnętrznych (Ø D1 / D2) dla poszczególnych typów.

Tabela wymiarowa:

Rozmiar sprzęgła		7	9	12	14	19	24	28	38	42
L	(mm)	20	26	26	32	50	58	62	85	102
Ø D1	(mm)	14	19,5	25	29,5	39,5	54,5	64,5	79,5	94,5
C1	(mm)	6	8	7	9,5	17	20	21,5	31	38
Ø d1 / d2 bez rowka wpust.	od - do (mm H7)	3-7	4-11	4-12	5-15	8-22	10-31	14-35	15-46	20-56
Ø d1k / d2k z rowkiem wpust.	od-do (mm)	6-7	6-11	6-12	6-15	8-22	10-31	14-35	15-46	20-56
K	(mm)	5	7,5	8,5	10,5	15	20	23,5	30	35
H3	(mm)	8	10	12	13	16	18	19	23	26
I	(mm)	3	4	3,5	5	6	10	11	13	14
G	(ISO 4762)	M2	M2,5		M4	M5	M6	M8	M10	M10
Ø H (Średnica obrysu)	(mm)	16,5	23	26	33	43	56	67	88	95

Przenoszony moment obrotowy** [Nm] w zależności od wielkości otworów w piastach:

Rozmiar sprzęgła	Ø2	Ø4	Ø5	Ø6	Ø8	Ø10	Ø12	Ø14	Ø15	Ø18	Ø20	Ø25	Ø26	Ø28	Ø30	Ø35	Ø40	Ø45	Ø50	Ø55	Ø56
7	0,7	0,9	1,1	1,2																	
9		1,7	2,1	2,4	3,0	3,0															
12		2,9	3,6	4,2	5	5	5														
14			9	10,6	12,5	12,5	12,5	12,5													
19					17	17	17	17	17	17	17										
24						43,9	51,8	60	60	60	60	60	60	60	60						
28								113	120	141	155	160	160	160	160	160					
38									191	226	248	302	312	325	325	325	325	325			
42											250	305	316	337	358	409	450	450	450	450	450

**) Przenieszone momenty obrotowe są gwarantowane jedynie przy zachowaniu wszystkich powyższych parametrów

Przykład numeru zamówieniowego:

GWE 5103-42	-	20 H7	-	44 H7	-	XXXXX
Typ i rozmiar						
Średnica otworu D1						
Średnica otworu D2						
Pozostałe dane, np. inna twardość wg Shore'a, inne pasowanie rowka wpustowego						

BEZŁUZOWE PRECYZYJNE SPRZĘGŁA KŁOWE GERWAH®